

Модел: AV-2C-3F-I



europavalves

Описание

- Проектиран да изпълнява три основни функции в гвукамерното тяло на вентила:
 - Изпускане на въздух при стартиране на системата, докато тръбопроводите се пълнят
 - Всмукване на въздух при спиране на системата, докато тръбопроводите се източват
 - Изпускане на въздушни джобове под налягане по време на работа на системата.
- Два поплавка в различни камери, разположени на предварително определена височина.
- Клетка, оребрена с водачи, насочващи главния поплавок.
- Аеродинамично тяло с едична камера с поплавок, разположен на предварително определена височина.
- Уякчен поплавок от плътен материал без вътрешна кухина, достатъчно лек, за да гарантира превъзходно уплътняване и плаваемост във водата.
- Превъзходен дизайн на поплавка с надеждност на уплътнителните характеристики, мествани за високо и ниско налягане.
- Втори малък поплавок, прикрепен чрез щифт за бързо действие.
- 100% херметичност дори и при 2тис налягане.
- Вътрешно и външно епоксидно-прахово покритие за корозионна защита на вентили и фитинги за тежки режими на работа съгласно DIN 30677-2, DIN 3476.
- Продуктов цвят: Син RAL 5005

Технически спецификации

- Дизайн в съответствие с EN 1074-4 , AWWA C512-07
- Предназначение за номинално налягане: PN10/16
- Флаици: EN1092-2 PN10/16
- Температурен обхват 0°C...80°C

Допълнителни принадлежности

- Възможност за пълнопроходен и с регулиран проход дизайн на тялото по запитване.
- Възможност за комбинация с допълнително монтиран спирателен вентил по запитване.
- Възможност за пробкови тестови кранове за инспекция и контрол по запитване.

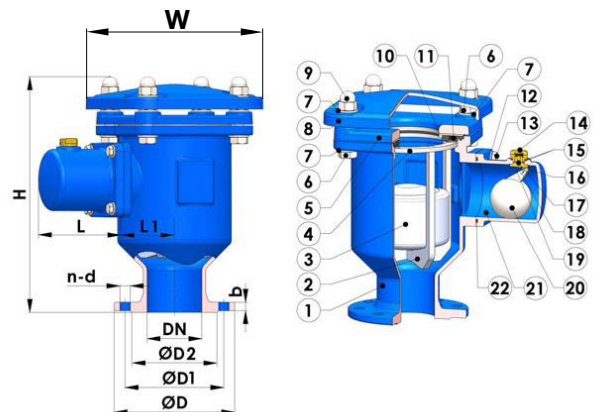

Спецификации на използваните материали

№	Детайл	Материал	Марка
1	Тяло голяма камера	Сферографитен чугун	EN-GJS-500-7 (5.3200) EN 1563
2	Клетка с водач за поплавок	Acrylonitrile-butadiene-styrene (ABS)	ABS EN ISO 19069-2
3	Поплавок основен	Acrylonitrile-butadiene-styrene (ABS)	ABS EN ISO 19069-2
4	Поддържаща плоча на клетка	Acrylonitrile-butadiene-styrene (ABS)	ABS EN ISO 19069-2
5	Поддържаща плоча на седло	Acrylonitrile-butadiene-styrene (ABS)	ABS EN ISO 19069-2
6	Гаука	Въгл.стом. с поцинк. покритие Неръждаема стомана*	S235JR Zink coated (1.0038) EN 10025-2 EN ISO 4032 8.8 (DIN 934) X5CrNi18-10 A2 (1.4301) EN ISO 4032 8.8 (DIN 934 A2/A4)
7	Шайба	Въгл.стом. с поцинк. покритие Неръждаема стомана*	S235JR Zink coated (1.0038) EN 10025-2 EN ISO 7089 Form A 140 HV (DIN 912) X5CrNi18-10 A2 (1.4301) EN ISO 7089 (DIN 125 A2/A4)
8	Канак на голяма камера	Сферографитен чугун	EN-GJS-500-7 (5.3200) EN 1563
9	Болт	Въгл.стом. с поцинк. покритие Неръждаема стомана*	S235JR Zink coated (1.0038) EN 10025-2 EN ISO 8677 8.8 (DIN 603) X5CrNi18-10 A2 (1.4301) EN ISO 3506-1 EN ISO 8677 8.8 (DIN 603 A2/A4)
10	Държач на седлови о-пръстен	Acrylonitrile-butadiene-styrene (ABS)	ABS EN ISO 19069-2
11	Седлови о-пръстен	Гумен еластомер	EPDM / NBR EN 681-1
12	Болт	Въгл.стом. с поцинк. покритие Неръждаема стомана*	S235JR Zink coated (1.0038) EN 10025-2 EN ISO 4017 8.8 (DIN 933) X5CrNi18-10 A2 (1.4301) EN ISO 3506-1 EN ISO 4017 8.8 (DIN 933 A2/A4)
13	Шайба	Въгл.стом. с поцинк. покритие Неръждаема стомана*	S235JR Zink coated (1.0038) EN 10025-2 EN ISO 7089 Form A 140 HV (DIN 912) X5CrNi18-10 A2 (1.4301) EN ISO 7089 (DIN 125 A2/A4)
14	Канак на гюза малка камера	Месинг	CuZn39Pb1 (CW611N) EN 12168
15,17	Уплътнение на гюза малка камера	Гумен еластомер	EPDM / NBR EN 681-1
16	Скоба	Месинг Бронз*	CuZn39Pb1 (CW611N) EN 12168 CuSn5Zn5Pb5-C (CC491K) EN 1982
18	Тяло гюза малка камера	Месинг Бронз*	CuZn39Pb1 (CW611N) EN 12168 CuSn5Zn5Pb5-C (CC491K) EN 1982
19	Щифт	Неръждаема стомана Неръждаема стомана*	X5CrNiMo17-12-2 (1.4401) EN 10088-3 X5CrNi18-10 (1.4301) EN 10088-3
20	Поплавок страничен	Acrylonitrile-butadiene-styrene (ABS)	ABS EN ISO 19069-2
21	Тяло малка камера	Сферографитен чугун	EN-GJS-500-7 (5.3200) EN 1563
22	Уплътнение на тяло малка камера	Гумен еластомер	EPDM / NBR EN 681-1

* Материал по избор, съгласно запитване.

Размери

Диам.	D			D1			D2			b			n-Ød			H	L	L1	W
	PN10	PN16	PN25	PN10	PN16	PN25	PN10	PN16	PN25	PN10	PN16	PN25	PN10	PN16	PN25				
DN50	165	165	165	125	125	125	99	99	99	19	19	19	4-Ø19	4-Ø19	4-Ø19	270	125	88	165
DN65	185	185	185	145	145	145	118	118	118	19	19	19	4-Ø19	4-Ø19	8-Ø19	300	125	88	165
DN80	200	200	200	160	160	160	132	132	132	19	19	19	8-Ø19	8-Ø19	8-Ø19	355	125	112	240
DN100	220	220	235	180	180	190	156	156	156	19	19	19	8-Ø19	8-Ø19	8-Ø23	430	125	128	270
DN150	285	285	300	240	240	250	211	211	211	19	19	20	8-Ø23	8-Ø23	8-Ø28	480	125	158	315
DN200	340	340	360	295	295	310	266	266	274	20	20	22	8-Ø23	12-Ø23	12-Ø28	480	125	158	315



НОМОГРАМА - ДИАГРАМА НА НОМИНАЛНИЯ ВЪЗДУШЕН ДЕБИТ НА ИЗХОДА НА ДВУКАМЕРЕН ВЪЗДУШНИК- ГОЛЯМА КАМЕРА

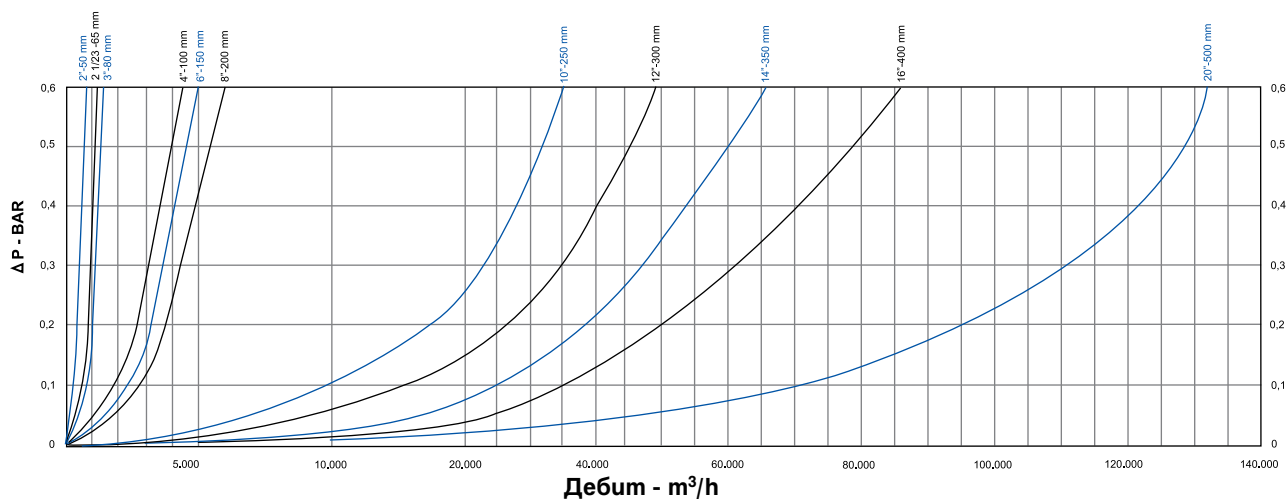

НОМОГРАМА - ДИАГРАМА НА НОМИНАЛНИЯ ВЪЗДУШЕН ДЕБИТ НА ВХОДА НА ДВУКАМЕРЕН ВЪЗДУШНИК- ГОЛЯМА КАМЕРА

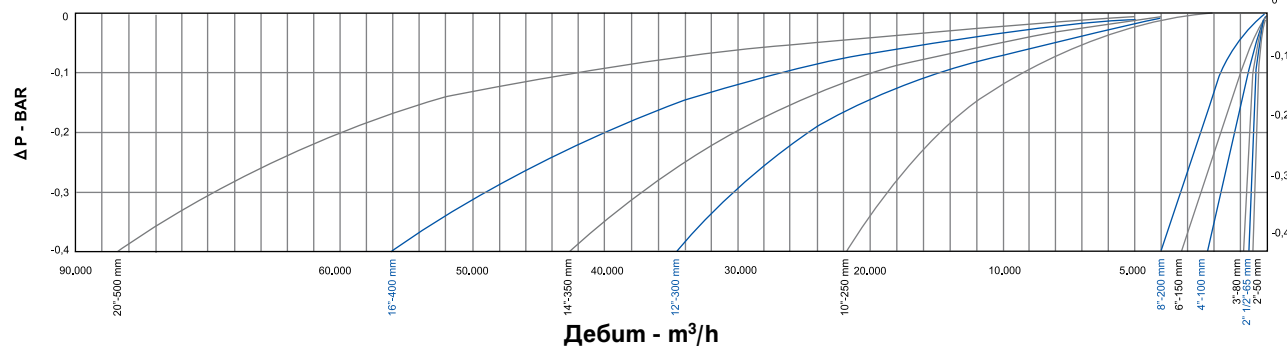

НОМОГРАМА - ДИАГРАМА НА ИЗПУСКАТЕЛНИЯ ПОТЕНЦИАЛ НА ВЪЗДУХ ЗА МАЛКА КАМЕРА ВЪЗДУШНИК

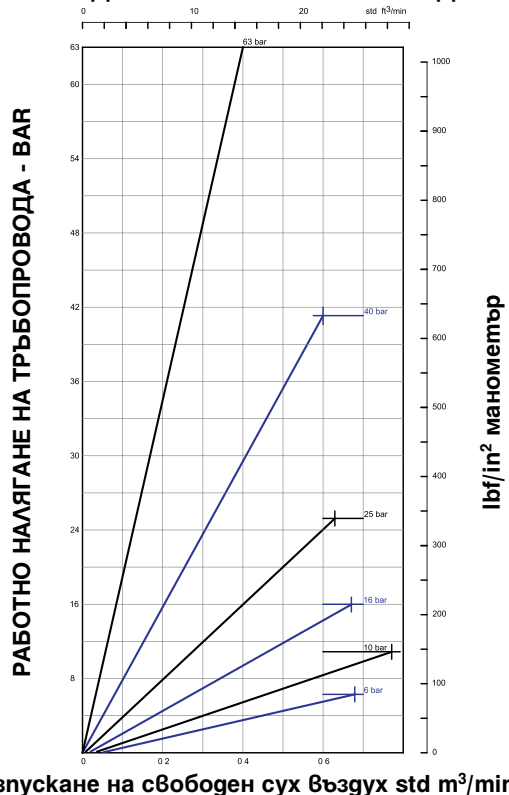

ТИПИЧЕН МОНТАЖ НА ВЪЗДУШНИК

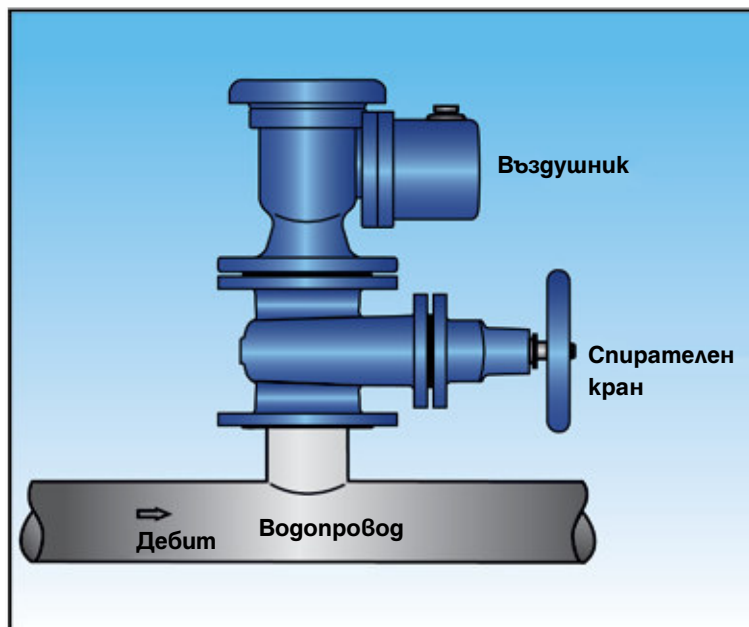

ТИПИЧНА СХЕМА ЗА МОНТАЖ НА ВЪЗДУШНИЦИ

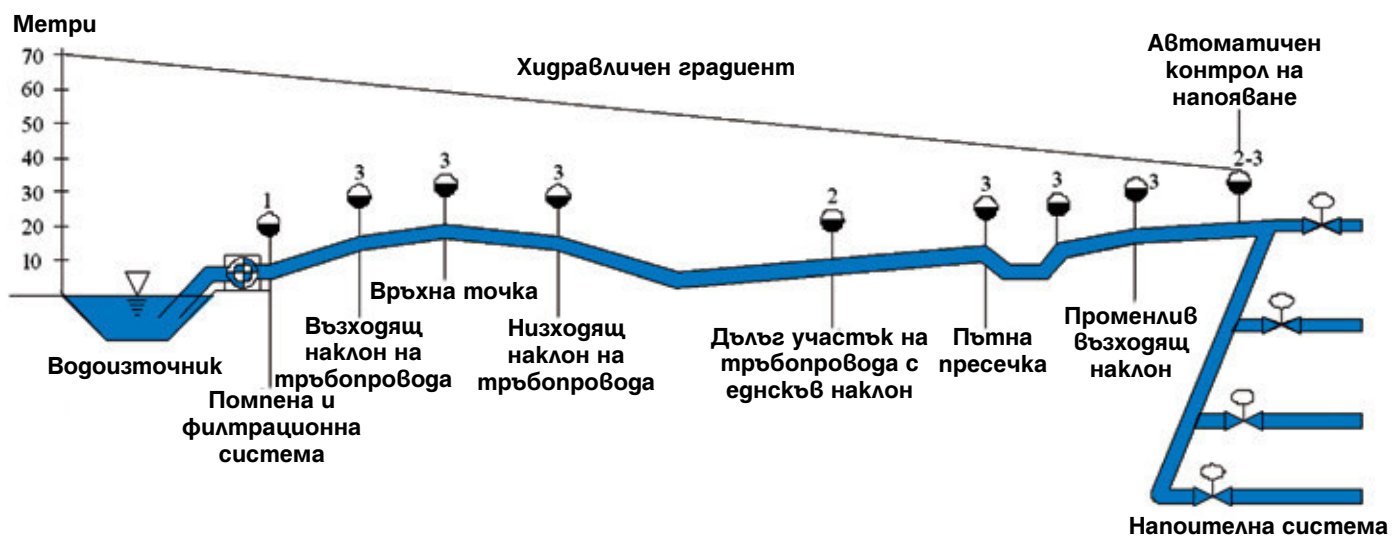

Модел

1. Еднокамерни еднодействащи въздушници
2. Еднокамерни двудействащи въздушници
3. Двухкамерни триндействащи въздушници

